

KLIMAATADAPTIEVE OPLOSSINGEN

IN PREFAB
BETON



ALKE^xERN
SAMEN DUURZAAM INNOVEREN

GROEI MEE DUURZAAM

De duurzame **ALKERN** klimaat adaptieve oplossingen bouwen mee aan de groei van een betere levenskwaliteit en aan de opbouw van veerkrachtige en toekomstbestendige gemeenschappen.



ONZE BELOFTEN

KNOWHOW



Meer dan 50 jaar ervaring in het vervaardigen van prefabproducten in beton

SAMEN STERK



Onze teams aan uw zijde. Van de technische vertegenwoordiger over het studie bureau tot onze metselaars

ONZE OPLOSSINGEN



Duurzaam, milieuvriendelijk en 100% recycleerbaar

KWALITEIT



Duurzaam, milieuvriendelijk en 100% recycleerbaar



ONZE DOELEN

DOEL 1

Als bedrijf zetten we actief in op duurzame ontwikkelingen, omdat we geloven dat het onze verantwoordelijkheid is om een positieve impact te hebben op onze planeet en gemeenschappen.

DOEL 2

Alkern is ervan overtuigd dat het delen van kennis bijdraagt aan een grotere collectieve groei en innovatie. Door onze kennis en expertise te delen met anderen, versterken we niet alleen onze branche, maar dragen we ook bij aan de ontwikkeling van onze medewerkers, partners en klanten.

DOEL 3

Bij ons bedrijf staat het leveren van uitstekende service aan onze klanten altijd op de eerste plaats. Klanttevredenheid is voor ons geen optionele overweging; het is een kernwaarde die ons bedrijf definieert.

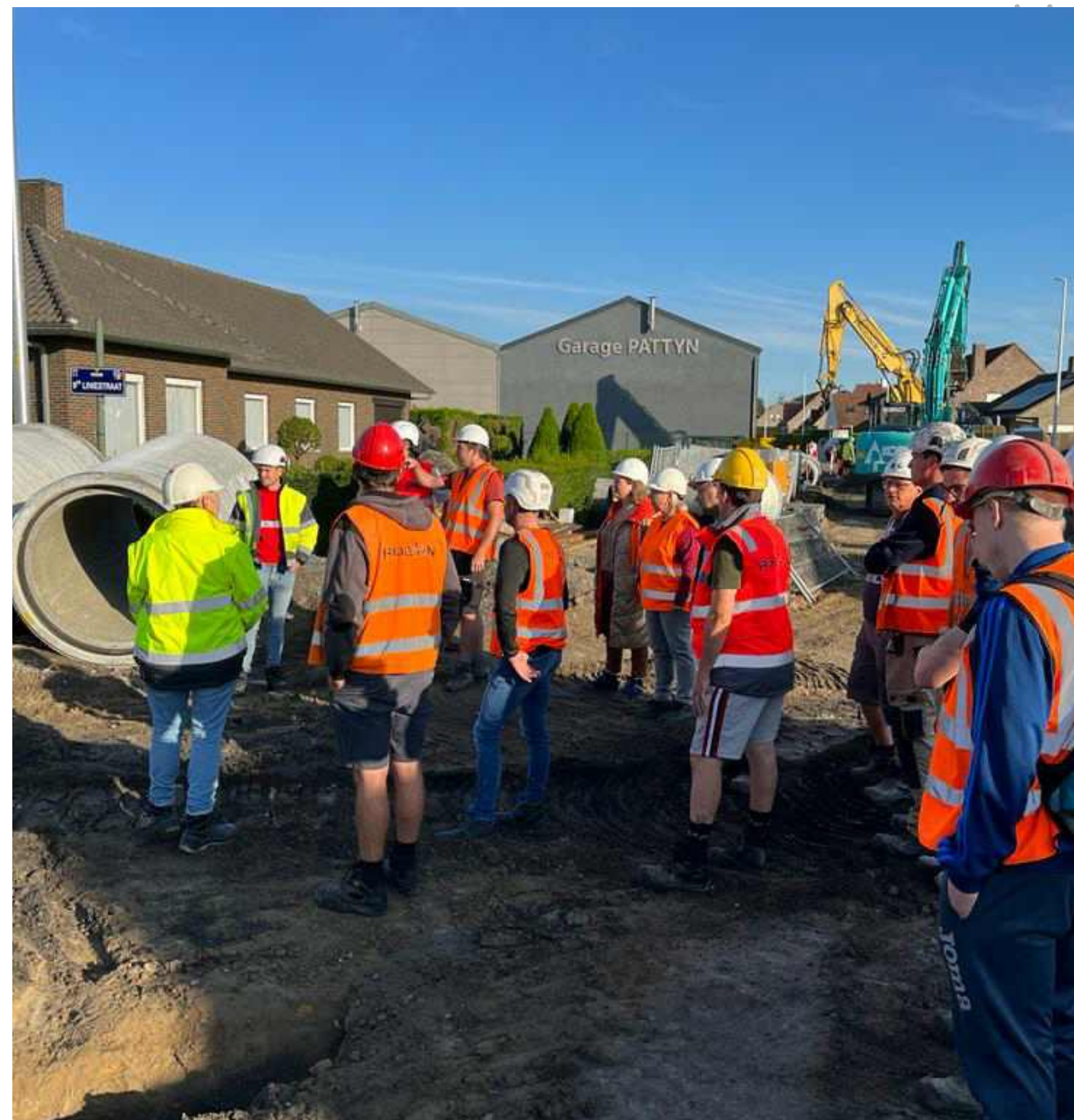



Waterdoorlatende verhardingen

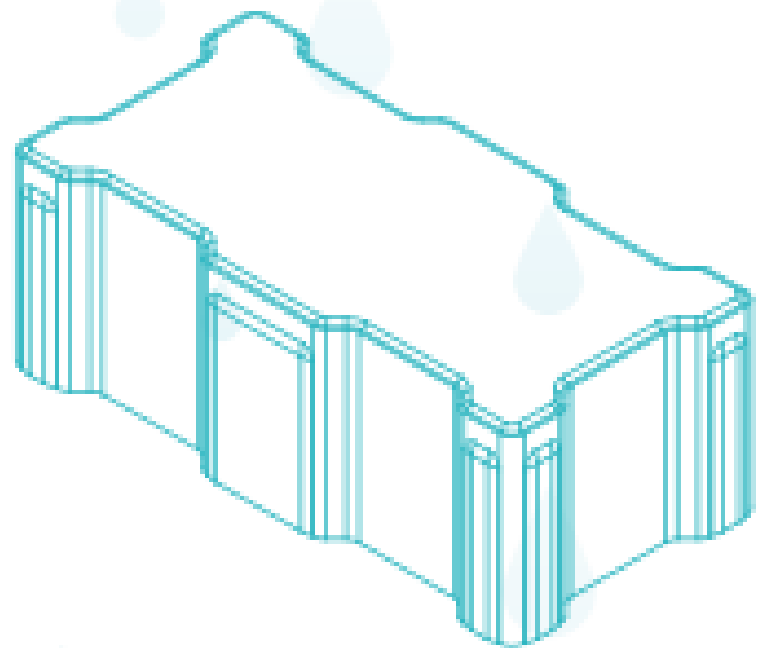

HYDROJOINT

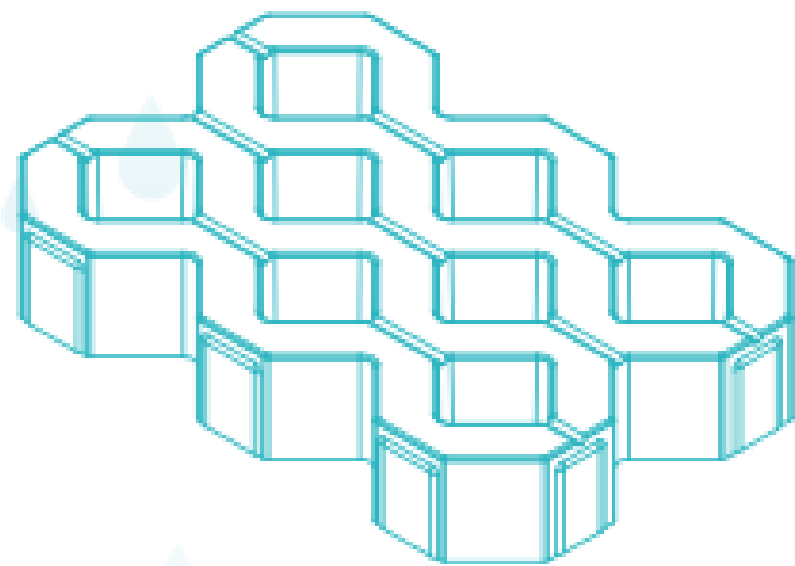

BETOGREEN®

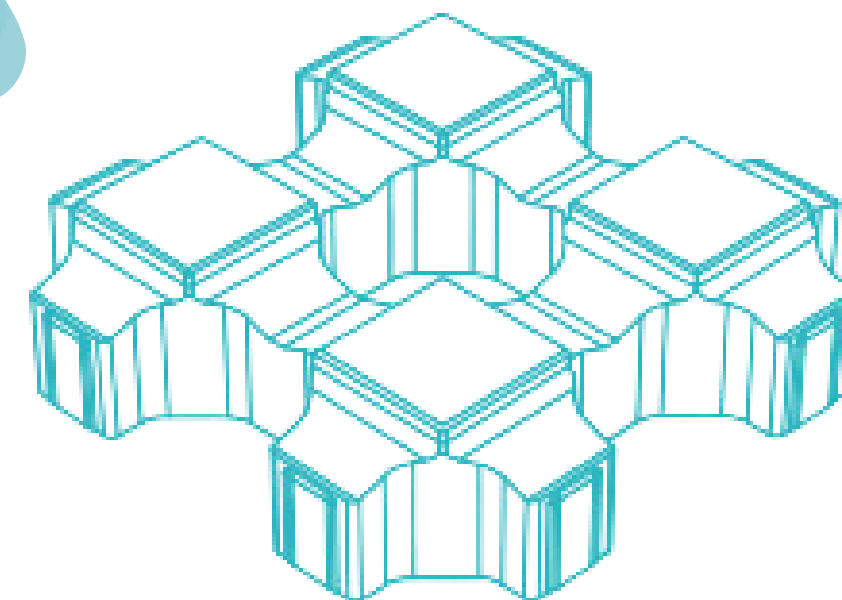

QUADRO

ALKE^oRN

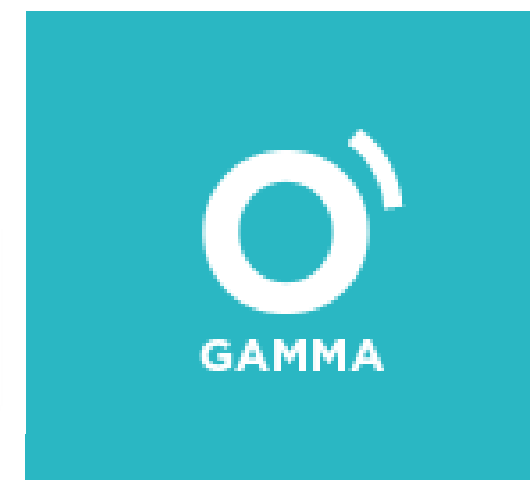

GAMMA

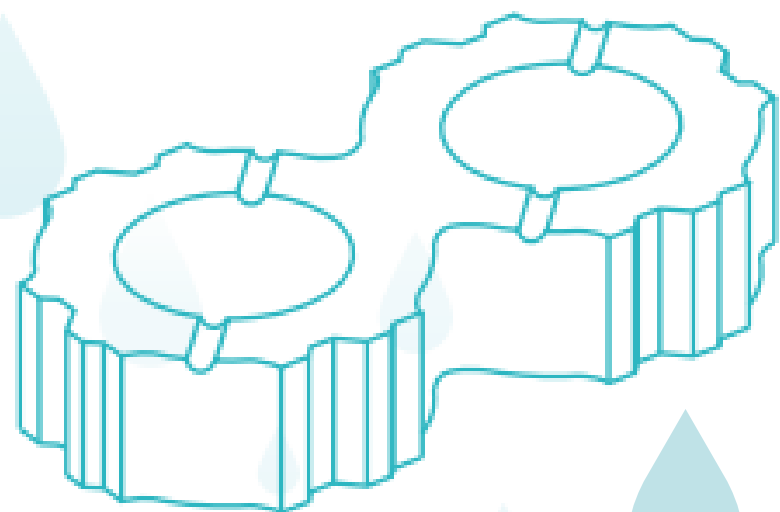

HYDRODAL

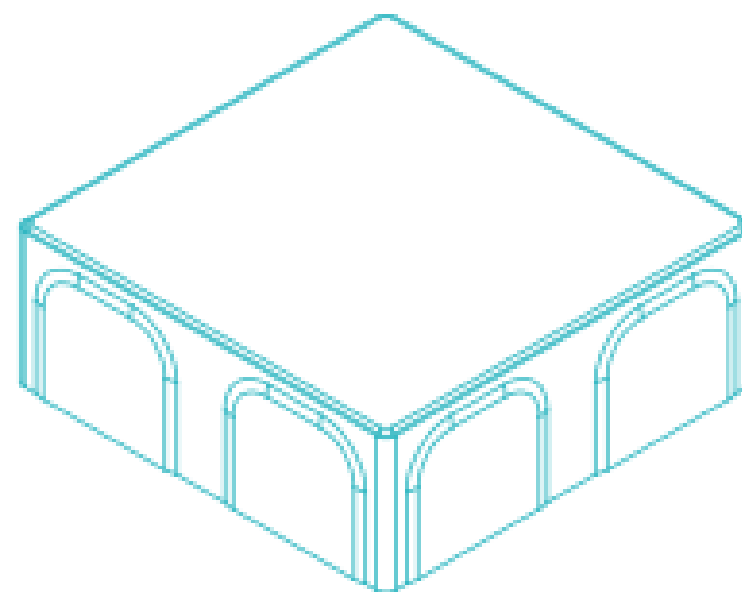

AQUAFIL®

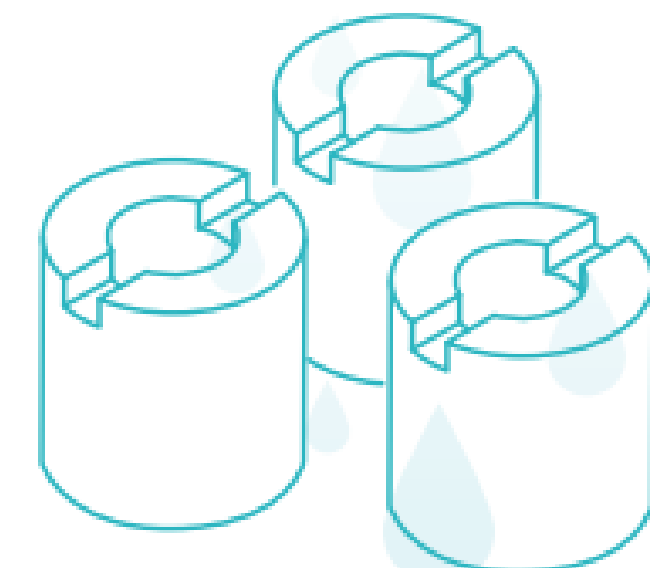

HYDROCYL®

A close-up photograph of the QuadrO' grass and concrete pavers. The pavers are light grey and arranged in a grid pattern. The grass is green and growing through the holes in the pavers. The background is a blurred outdoor setting with a white car and some greenery.

ONZE NIEUWE GRASBETONTEGEL

QuadrO'

A wide-angle photograph of a parking lot area. The foreground is dominated by the QuadrO' grass and concrete pavers, which are arranged in a grid pattern. The grass is green and growing through the holes in the pavers. In the background, there are several cars parked in a lot, and a building is visible in the distance. The overall scene is bright and sunny.

GROEI MEE
DUURZAAM

Quadro'

SAMEN DUURZAAM INNOVEREN



QuadrO' (40)

De QuadrO' 40 heeft een **nominale maat van 40cm x 40cm**. Aan de bovenkant van de tegel zijn er **4 vierkante nokken van 10cm x 10cm** aanwezig met in het midden een conische opening en 4 halve openingen op de omtrek. De **openingen** hebben een **radius van 68,35 mm**. De tegel heeft een **oppervlakteopening van 40%** en een **gras-groeivoorziening van 75%**. Hierdoor kan het regenwater door de uitsparingen in de tegel, gemakkelijk de grond insijpelen. Na het opvullen van de openingen, blijven enkel de vier betonnen vlakjes van de tegel zichtbaar. De grastegel heeft een **belastingsklasse BC3**. Dat wil zeggen dat hij vooral geschikt is voor licht verkeer. Dus uitermate bruikbaar voor de aanleg van parkeerplaatsen en pleinen waar er verharding nodig is met focus op veel gras-groenvoorziening.

QuadrO' (15)

De QuadrO' 20 heeft een zichtvlak van 15cm x 15cm en een **nominale maat van 20cm x 20cm**. De tegel heeft een **oppervlakteopening van 28%** en een **gras-groeivoorziening van 43,75%**. Aan de **4 zijvlakken** van de tegel, is er telkens in het midden een **verlaagde nok** voorzien van 2,5cm dik. Wanneer deze tegels met de nokken tegen elkaar gelegd worden, ontstaat er een **verbrede voeg van 5,4cm**. Hierdoor infiltreert het regenwater in de grond. Na het opvullen van de voegen, blijft enkel de **vierkante zichtvlakje zichtbaar**. De grastegel heeft een belastingsklasse BC6. Zo is hij geschikt voor alle toepassingen.

QuadrO' (20)

De betonstraatsteen' 20x20x10cm is een volle steen met **nominale maat 20cm x 20cm**. De steen wordt vooral toegepast voor de **belijning van de parkeervakken**. Deze steen kan ook perfect als gewone verharding gebruikt worden. De steen is niet waterdoorlatend.

De 3 types grastegels zijn op een eenzelfde manier ontworpen waardoor ze onderling gecombineerd kunnen worden, naargelang de keuze van het gewenste patroon.

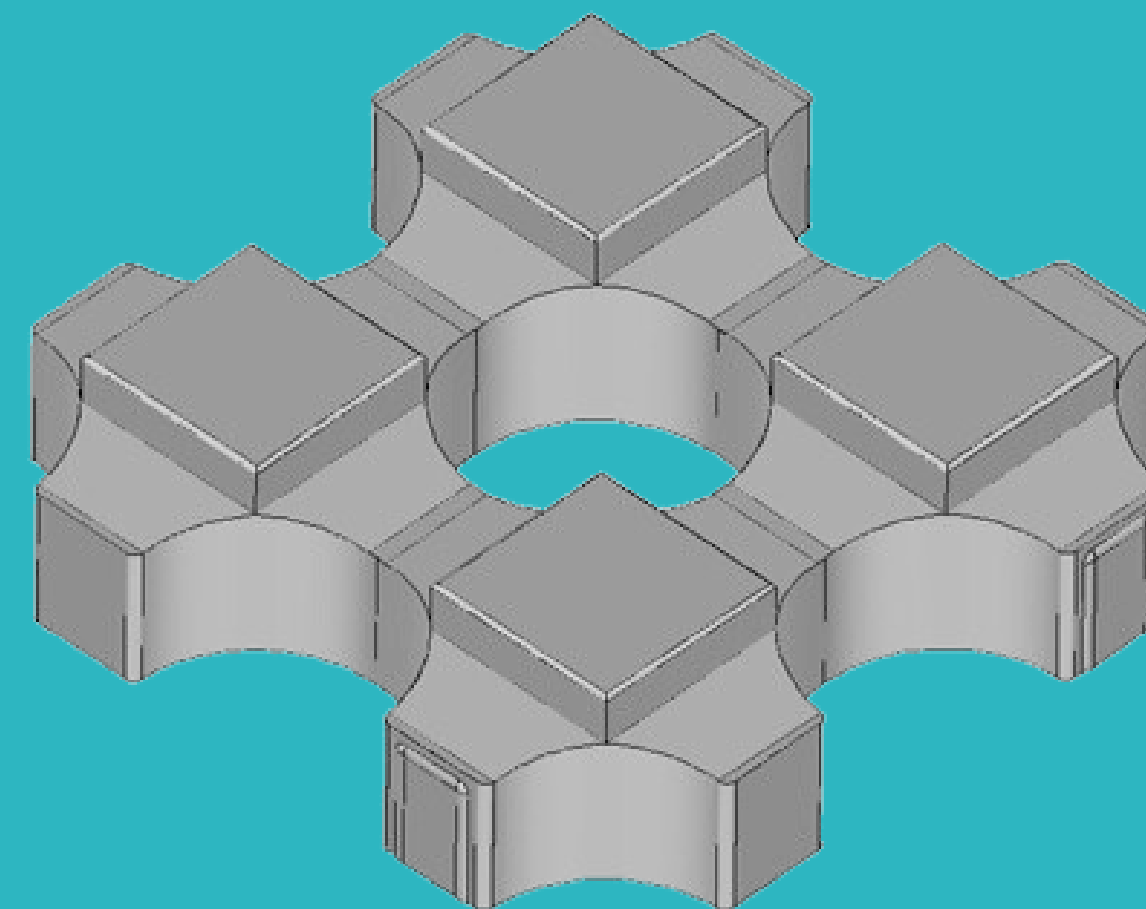

QuadrO' (40)

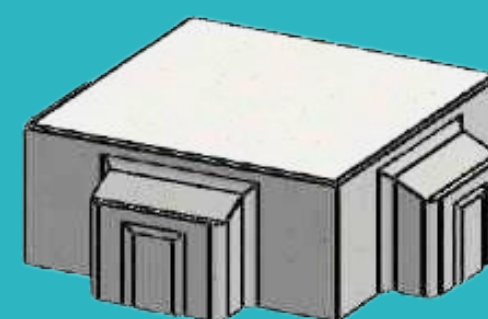

QuadrO' (20)

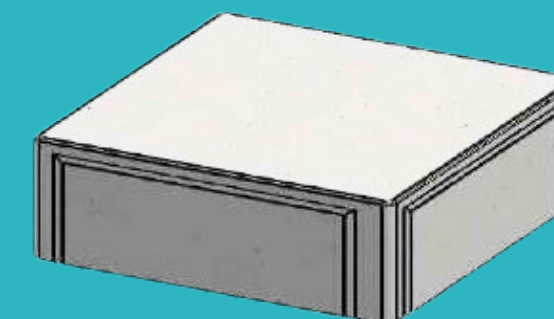

Straatsteen 20x20x10

De 3 types grastegels zijn op een eenzelfde manier ontworpen waardoor ze onderling gecombineerd kunnen worden, naargelang de keuze van het gewenste patroon.

MOGELIJK PATRONEN

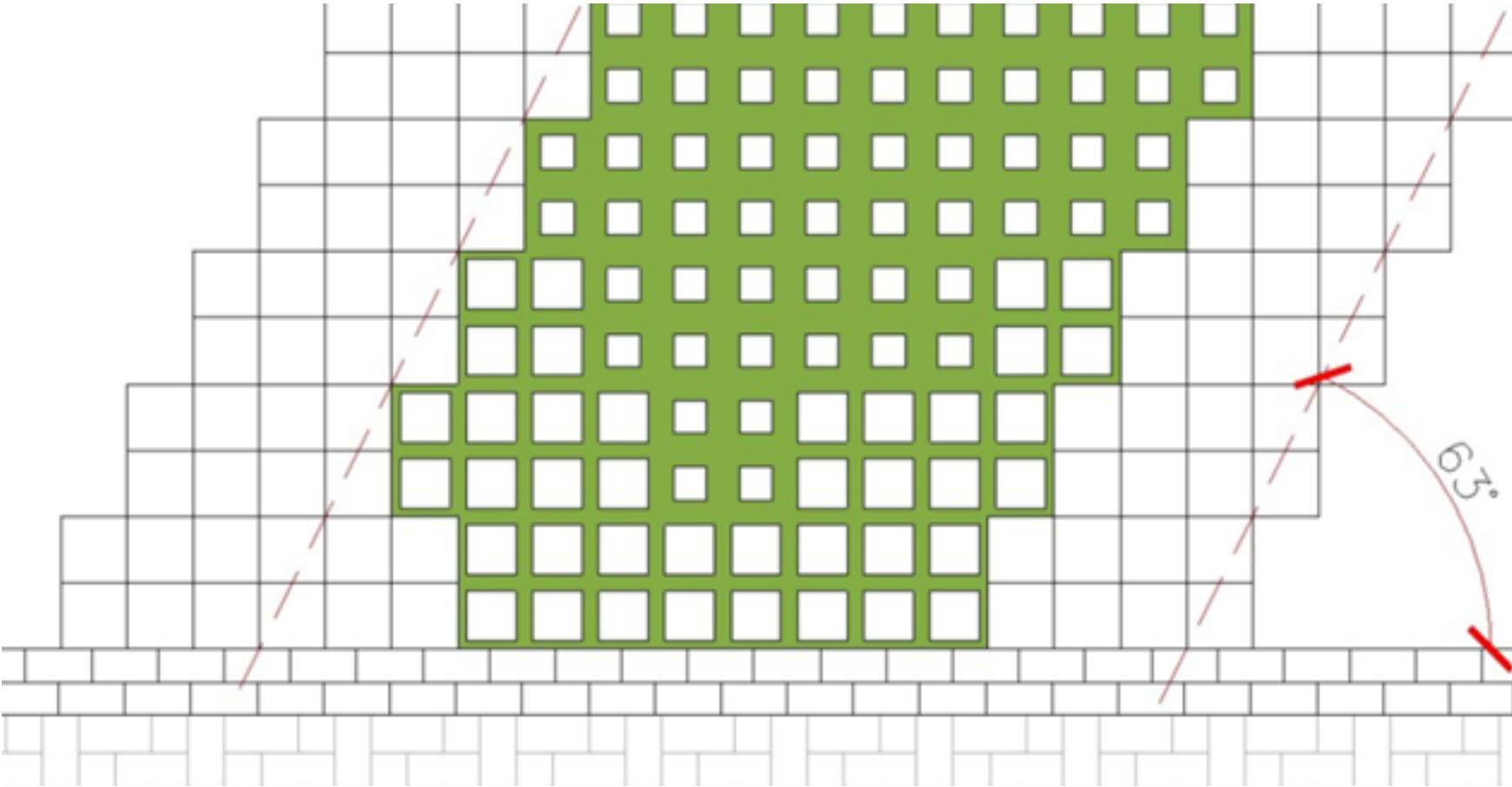
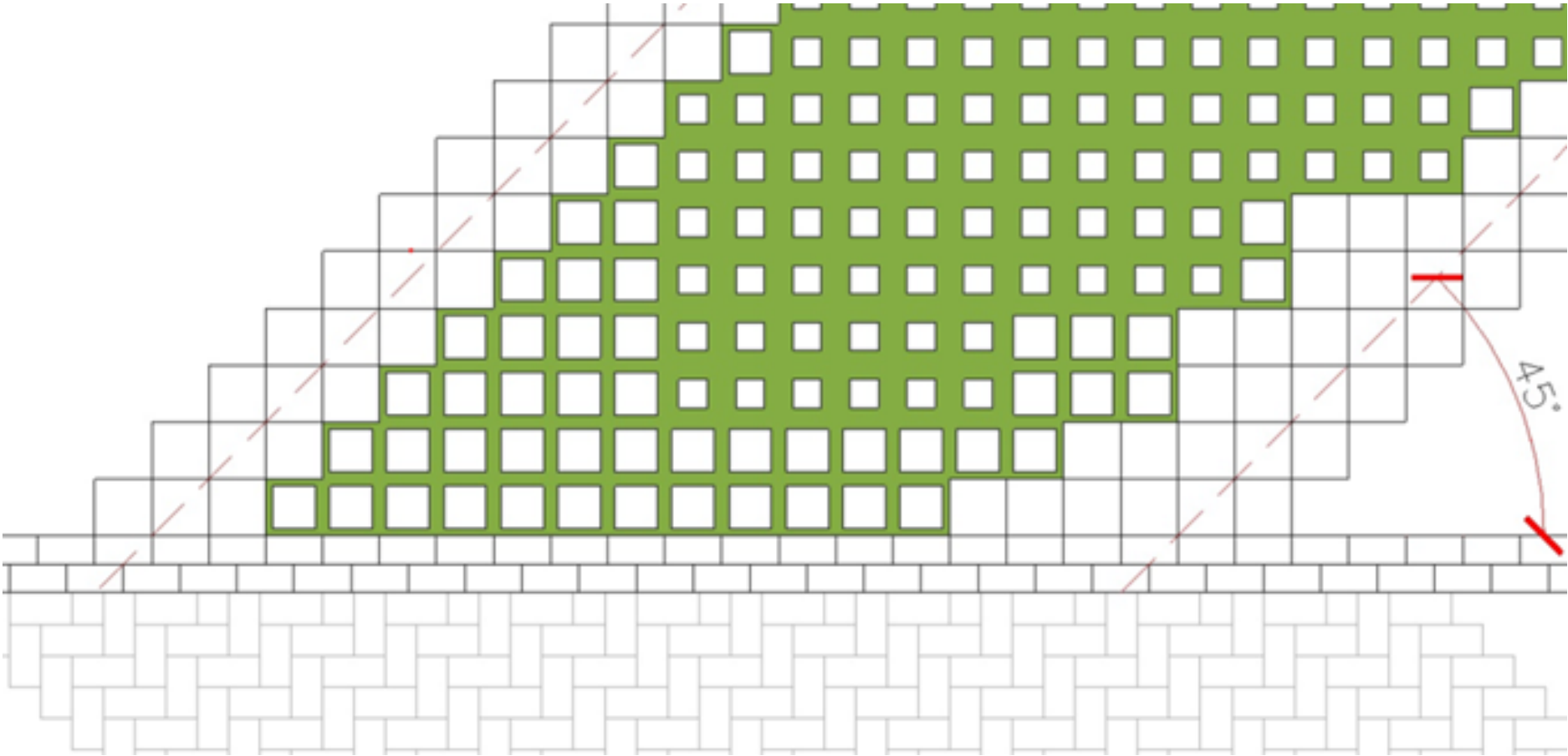

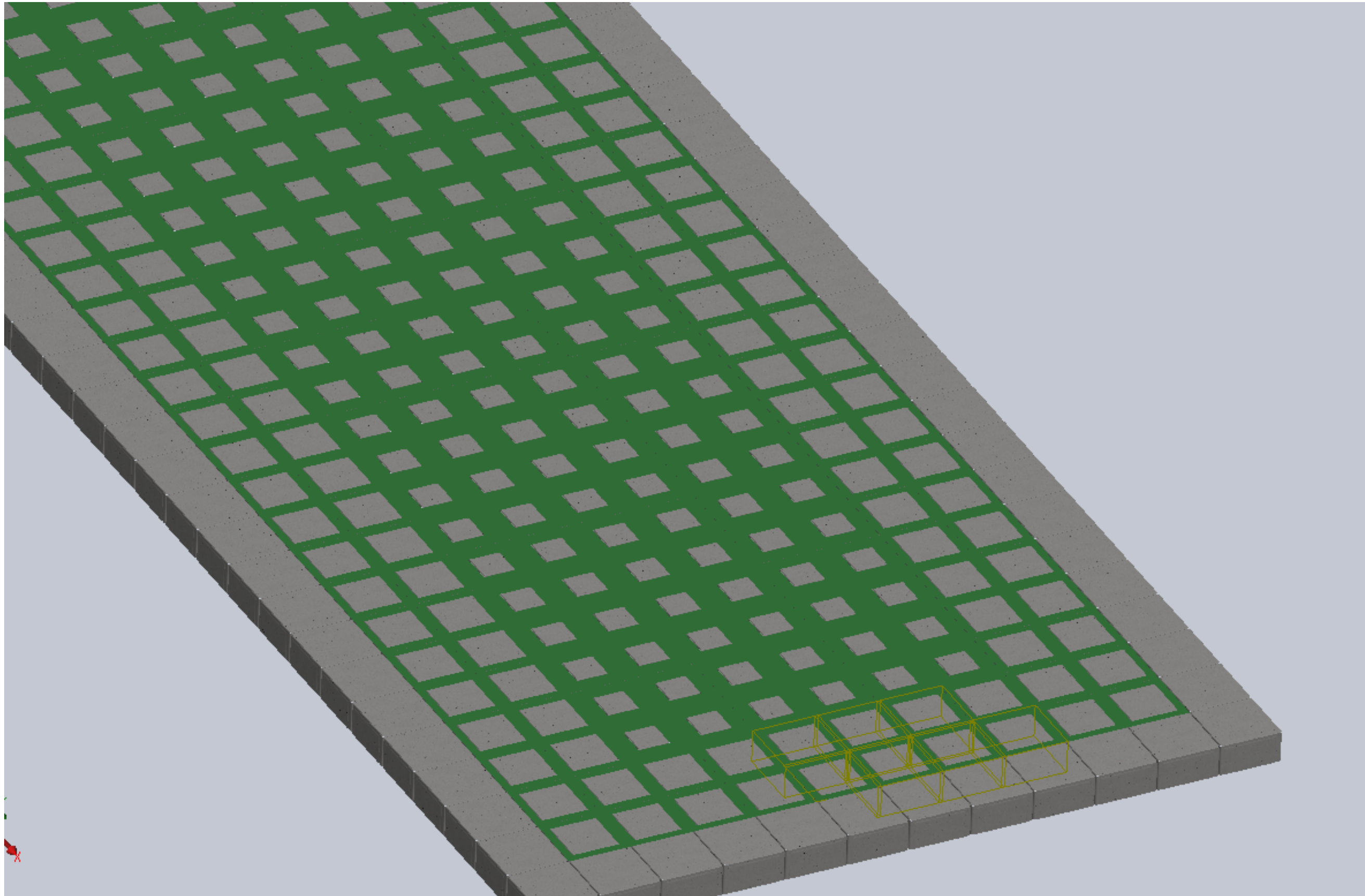

STIJLVOL

infiltreren met QuadrO'

- 💧 Stijlvol
- 💧 Doorlatend
- 💧 Ecologisch
- 💧 Multifunctioneel



TROEVEN

Waarom kiezen voor QuadrO'

- 💧 Maximale begroeibaarheid(75%)
- 💧 Onderhoudsvriendelijk
- 💧 Belastingsklasse (BC3)
- 💧 Mogelijkheid om machinaal te plaatsen



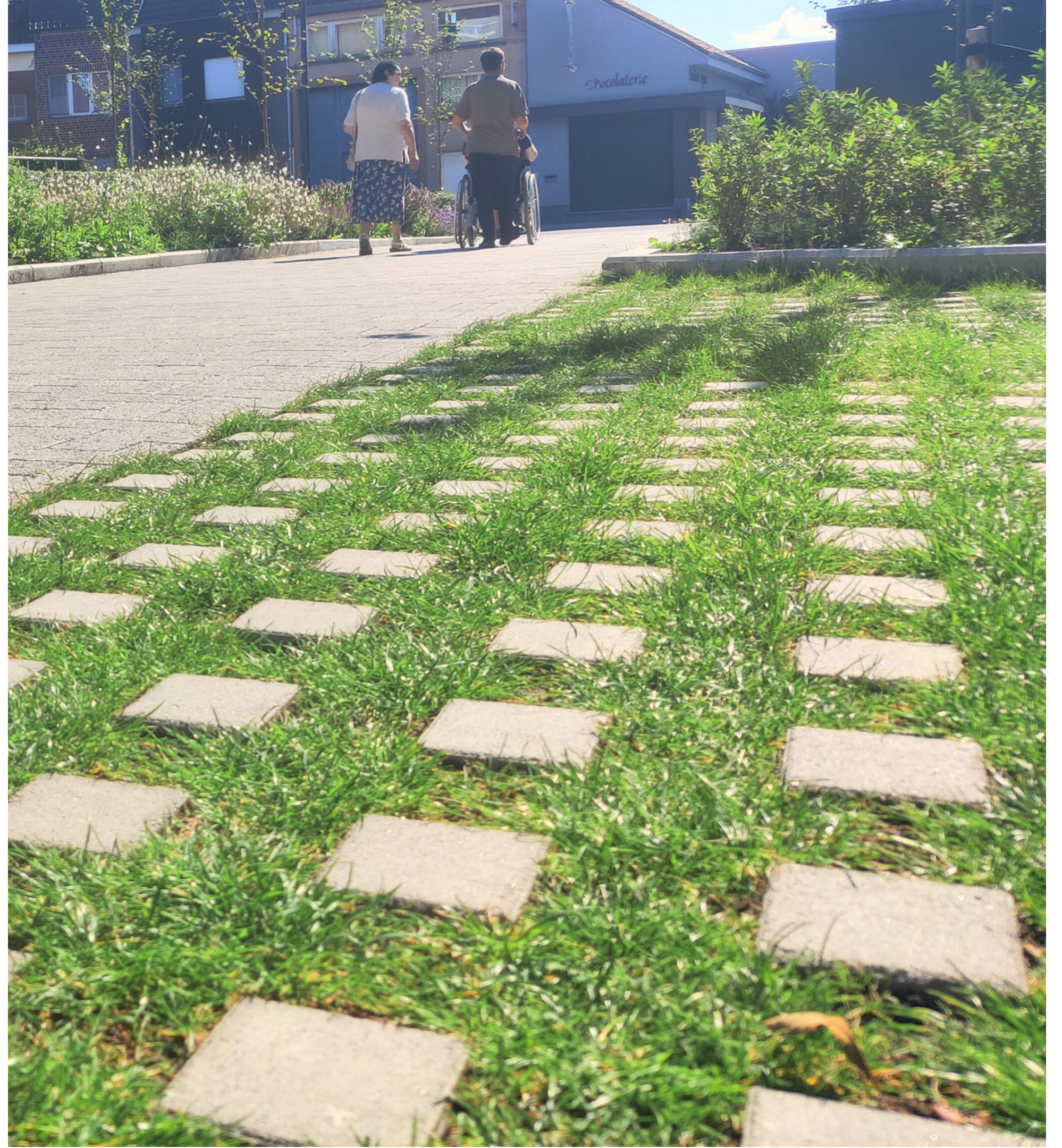

Project: Rusthuis Rekkem





Project: parking ijzertoren



Opvullen



1,5 maand



3 maand







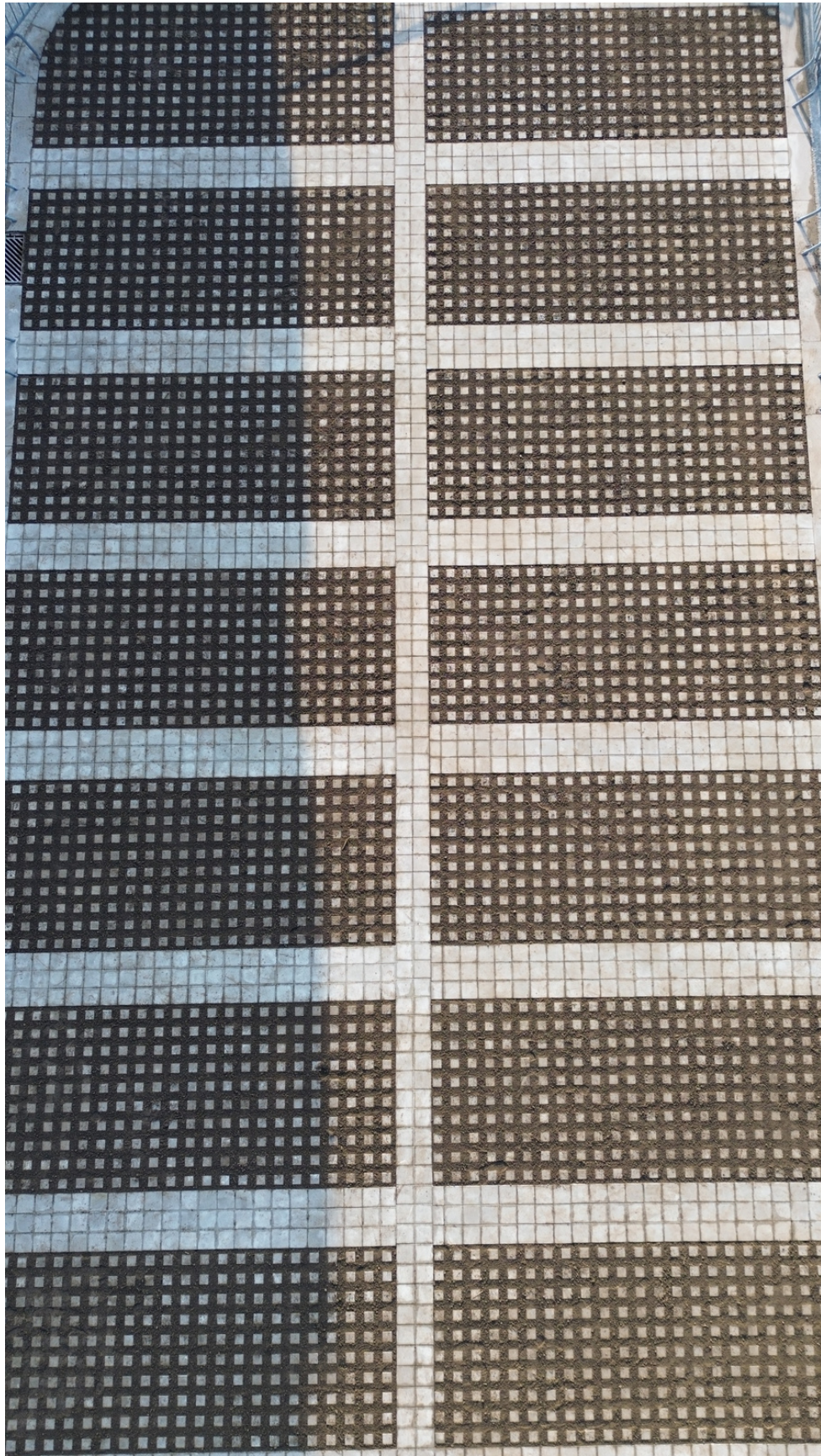

Project: Beerslote Diksmuide



Project: Rekkem Kasteeldreef



CONTACTEER ONS GERUST VOOR MEER INFORMATIE

 0477 80 70 31

 REZA.MARVANI@ALKERN.BE

 WWW.ALKERN.BE

 IEPERSEWEG 112, 8800 ROESELARE

ALKERN